

DINAMOMETRO ELETTRONICO MOD. DEC



CARATTERISTICHE

Costruzione: cella di carico in acciaio inox con custodia per l'elettronica in ABS

Carico di sicurezza ammesso : 200% della portata nominale

Coefficiente di sicurezza a rottura : > 5

Protezione : IP62 (EN 60529)

Temperatura di lavoro : -5°C ÷ +55°C

Precisione di misura : ± 0,1% della portata nominale

Alimentazione : n°3 batterie – Type "AA" (autonomia 180 ore)

Indicazioni sul display: 5 cifre, peso stabile, autonomia, unità di misura

Funzioni :

- Azzeramento della tara e calibrazione del peso da tastiera
- Filtri digitali di stabilizzazione del peso selezionabili
- Spegnimento automatico selezionabile da tastiera
- Memorizzazione del picco (peak) e del peso visualizzato (hold)
- Unità di misura selezionabile da tastiera (kg – N – kN - lb)

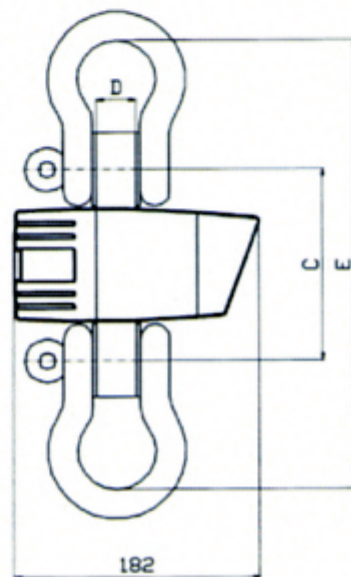
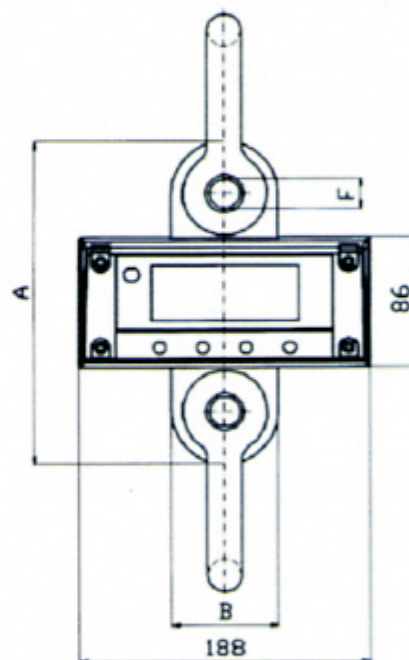

PORTATA	DIVISIONE	DIMENSIONI [mm]						PESO
		A	B	C	D	E	F	
3,2 t	1 kg	199	69	130	25	269	20	4,2
6,3 t	2 kg	213	69	144	35	348	26	6,5
10 t *	5 kg	265	100	181	50	455	36	9,6

OPTIONAL :

- Contenitore a valigia in alluminio
- Grilli a omega per dinamometro da 10t (*)